

Dynapac CA5000D

Rulli Monotamburo



Dati tecnici

Peso	
Peso di esercizio (ROPS)	16000 kg
Peso di esercizio (con Cabina)	16200 kg
Peso gruppo (anteriore/posteriore)	10700 kg/5500 kg
Peso max di esercizio	18700 kg

Dimensioni	
Larghezza tamburo	2130 mm

Avanzamento	
Velocità	4/6/7/11 km/h
Oscillazioni verticali	±9°
Pneumatici (12 tele)	23,1 x 26 AW
Pendenza superabile (teorica)	45 %

Compattazione	
Carico statico lineare	50 kg/cm
Ampiezza nominale (alta/bassa)	2,1 mm/0,8 mm
Forza centrifuga (ampiezza alta/bassa)	330 kN/140 kN
Frequenza vibrazioni (alta/bassa) SEISMIC disponibile (valori per la modalità manuale)	29 Hz /30 Hz

Motore	
Marca/Modello	Cummins B4.5 (Stage V /T4final)
Tipo	Diesel, raffreddato ad acqua
Potenza nominale, SAE J1995	149 kW (200 hp) @ 2200 rpm
Capacità serbatoio carburante	272 litri
Capacità serbatoio DEF	37 litri

Motore	
Marca/Modello	Deutz TCD2012L06 (IIIA/3)
Tipo	Diesel, raffreddato ad acqua
Potenza nominale, ISO 14396	128 kW (174 hp) @ 2,200 rpm

Impianto idraulico	
Trazione	Idrostatico
Vibrazione	Idrostatico
Sterzo	Idrostatico
Freno di marcia	Idrostatico sul comando avanti/indietro.
Freno di parcheggio/ Freno di emergenza	Freno multidisco sul riduttore del tamburo e sull'assale posteriore.

Visitate il sito www.dynapac.it per trovare il distributore più vicino.

Ci riserviamo la facoltà di modificare le caratteristiche senza preavviso.
Le foto e le illustrazioni non sempre mostrano la versione standard delle macchine.

dynapac_ca5000d_it-20190911.100047.pdf 2019-09-11 10:01

Dynapac CA5000D

Rulli Monotamburo



Dati tecnici

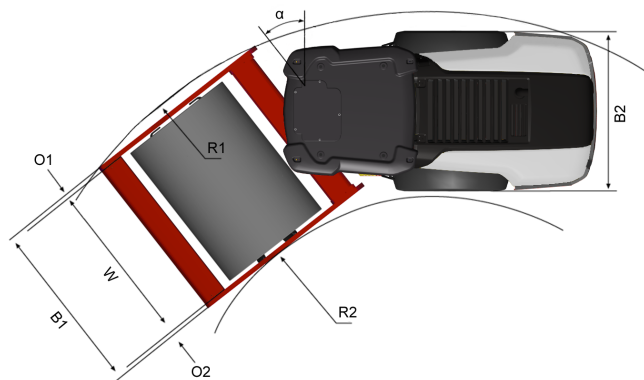
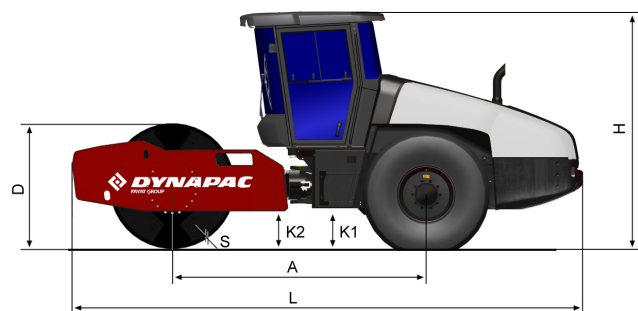

Dimensioni	
A. Passo	3100 mm
B1. Larghezza, ant.	2340 mm
B2. Larghezza, post.	2130 mm
D. Diam. Tamburo	1536 mm
H1. Altezza, con ROPS/Cab	2890 mm
H2. Altezza, senza ROPS/Cab	2130 mm
K1. Altezza da terra	450 mm
K2. Altezza da terra	450 mm
L. Lunghezza	6240 mm
O1. Spessore longarone, destro	105 mm
O2. Spessore longarone, sin.	105 mm
R1. Raggio sterzata, est.	5800 mm
R2. Raggio sterzata, int.	3300 mm
S. Spessore mantello tamburo	43 mm
W. Larghezza tamburo	2130 mm
α. Angolo di sterzata	±38°

Visitate il sito www.dynapac.it per trovare il distributore più vicino.

Ci riserviamo la facoltà di modificare le caratteristiche senza preavviso.
Le foto e le illustrazioni non sempre mostrano la versione standard delle macchine.

dynapac_ca5000d_it-20190911.100047.pdf 2019-09-11 10:01