

# TECNOL

LA SICUREZZA DI PUNTARE IN ALTO

PIATTAFORMA DI TRASPORTO / TRANSPORT PLATFORM / PLATE-FORME DE TRANSPORT

PT600

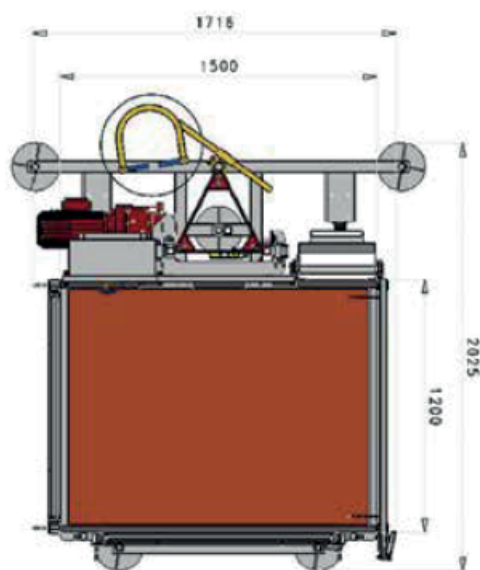

DATI TECNICI	TECHNICAL DATA	DONNEES TECHNIQUES	PT 600 MONOFASE	PT 600 TRIFASE
Capacità di carico	Payload capacity	Charge nominale	600 kg	600 kg
Velocità di sollevamento	Lifting speed	Vitesse de levage	12 m/min	12 m/min
Massima altezza ancorata	Max height with tied must	Hauter max avec ancrages	60 m	60 m
Dimensioni interne cesta	Internal platform dimensions	Dimensions du plancher	1,5 x 1,2 m	1,5 x 1,2 m
Tensione alimentazione	Power supply	Tension d'alimentation	230 V 50 Hz	400 V 50 Hz
Potenza motori	Engines power	Puissance du moteurs	1 x 3 kW	1 x 3 kW
Minima potenza di linea consigliata	Minimum recommended line power	Puissance de ligne minimale recommandée	3 kW	6 kW
Peso unità di base	Base unit weight	Poids unité de base	800 kg	800 kg
Peso colonna con cremagliera	Mast section weight with rack	Poids colonne avec crémaillère	41 kg	41 kg